

## Применение

- 

**SFE КРЕСТООБРАЗНАЯ ОСОБО МЕЛКАЯ НАСЕЧКА • SUPERFINE CROSS CUT**  
Для тончайшей обработки всех видов металлических сплавов и композитов. Специальная геометрия лезвий не создает ударного воздействия на обрабатываемую поверхность, поэтому SFE используются для обработки любых изделий из керамических масс.
- 

**SFN ПРОСТАЯ ОСОБО МЕЛКАЯ НАСЕЧКА • SUPERFINE PLAIN CUT**  
Создаваемая такой фрезой гладкая поверхность при обработке всех видов сплавов и композитов облегчает последующую полировку изделия. При работе со съемными протезами, такая фреза рекомендуется для имитации десневых сосочков.
- 

**SFTF КРЕСТООБРАЗНАЯ ОСОБО МЕЛКАЯ НАСЕЧКА • SUPERFINE CROSS CUT**  
Покрытие из НИТРИДА ТИТАНА создает возможность "холодной" обработки изделия, увеличивая срок службы фрезы. Инструмент рекомендуется, например, при обработке кламмеров, для укорачивания замков, при завершающей обработке вкладок, в том числе керамических.
- 

**FE КРЕСТООБРАЗНАЯ МЕЛКАЯ НАСЕЧКА • FINE CROSS CUT**  
Для обработки изделий из любых стоматологических материалов. Для завершающей обработки изделий из сплавов благородных и неблагородных металлов, а также каркасов бюгельных протезов. Сглаживает поверхность и позволяет произвести изолированную обработку каждой структуры.
- 

**CE КРЕСТООБРАЗНАЯ СТАНДАРТНАЯ НАСЕЧКА • STANDARD CROSS CUT**  
Для обработки изделий из сплавов неблагородных металлов, каркасов бюгельных протезов, а также для грубой обработки без выделения структур изделий из любых стоматологических материалов. Идеально подходит для тонкой работы по гипсу.
- 

**CN ПРОСТАЯ СТАНДАРТНАЯ НАСЕЧКА • STANDARD PLAIN CUT**  
Используется при обработке изделий из любых стоматологических материалов. Создает ровную поверхность на изделиях из акрилов, чем облегчает их последующую обработку.
- 

**SCE ГРУБАЯ КРЕСТООБРАЗНАЯ НАСЕЧКА / СПЕЦИАЛЬНО ДЛЯ ПЛАСТМАССЫ • COARSE CROSS CUT / SPECIAL ACRYLIC CUTTERS**  
"Агрессивная" фреза для быстрой первичной обработки изделий из пластмассы (в том числе и индивидуальных ложек), а также для работ по гипсу.
- 

**QSCN ПРОСТАЯ НАСЕЧКА С ПОПЕРЕЧНОЙ ЗУБЧАТОСТЬЮ • COARSE STRAIGHT BLADE CROSS CUT**  
Предназначена для обработки в лабораторных и клинических условиях изделий из полимеров, остающихся эластичными после полимеризации.
- 

**SCN ГРУБАЯ ПРОСТАЯ НАСЕЧКА • COARSE PLAIN CUT**  
Для интенсивной, грубой первичной обработки изделий из акрилов.
- 

**GE ГРУБАЯ КРЕСТООБРАЗНАЯ НАСЕЧКА • BULK CROSS CUT**  
Предназначена для быстрого снятия большого объема излишнего материала при работе на сухом гипсе.
- 

**XCE ОСОБО ГРУБАЯ КРЕСТООБРАЗНАЯ НАСЕЧКА, ФРЕЗЫ ДЛЯ РАБОТЫ ПО ПЛАСТМАССЕ • SUPERCOARSE CROSS CUT**  
Регламентные фрезы для грубой обработки пластмассовых изделий, а также для выполнения основных работ по гипсу и материалу для индивидуальных ложек.
- 

**XCN ПРОСТАЯ ОСОБО ГРУБАЯ НАСЕЧКА • SUPERCOARSE PLAIN CUT**  
Для начальной абразивной обработки и одномоментного удаления большого объема излишнего материала, модельного гипса или пластмассы.
- 

**DF АЛМАЗНАЯ НАСЕЧКА ДЛЯ СОЗДАНИЯ СЛЕГКА ШЕРШАВЫХ ПОВЕРХНОСТЕЙ • DIAMOND FINE CUT FOR SLIGHTLY ROUGH SURFACE**  
Создает мелко - чешуйчатую поверхность, применяется специально для транслюцентных масс с целью повышения эстетичности облицовки. Применяется также для придания шероховатости металлическим каркасам
- 

**D ПРИЗМООБРАЗНАЯ АЛМАЗНАЯ НАСЕЧКА • DIAMOND CUT WITH PRISM SURFACE**  
После обработки такой фрезой образуется шероховатая, с микроретенциями поверхность для последующего нанесения на нее керамической или пластмассовой облицовки.
- 

**QF МЕЛКАЯ СПИРАЛЕВИДНАЯ НАСЕЧКА • SPIRAL FINE CUT**  
При обработке сплавов любых металлов и сплавов; создает гладко шлифованную поверхность. Спиралевидная форма насечки предотвращает возникновение наростов из стружки на обрабатываемой поверхности, поэтому идеально подходит для обработки изделий из титана.
- 

**QSF ОСОБО МЕЛКАЯ СПИРАЛЕВИДНАЯ НАСЕЧКА • SPIRAL SUPERFINE CUT**  
Особо мелкая спиралевидная насечка с поперечной зубчатостью (прямоугольная насечка) предназначена для контурирования коронок и мостовидных протезов, а также обработки изделий из титана.
- 

**GTI СПЕЦИАЛЬНЫЕ ФРЕЗЫ ДЛЯ ТИТАНА, РАЗНОНАПРАВЛЕННЫЕ ЛЕЗВИЯ • SPECIAL CUTTER FOR TITANIUM, CROSS CUT WITH FEWER BLADES**  
Благодаря специальной геометрии - разнонаправленные зубья и малое число режущих кромок - фрезы **GTI** отличаются агрессивными режущими свойствами и обеспечивают высокую эффективность при обработке труднообрабатываемых материалах, например титане, сохраняя низкий уровень вибрации, устойчивый контроль и длительный срок эксплуатации.
- 

**FLE, LE, SCLE ЛЕВОСТОРОННЯЯ НАСЕЧКА • L-CUT SPEZIAL CUTTERS**  
Специальные левосторонние фрезы трех различных видов насечки.

## Рекомендуемые для твердосплавных фрез скорости вращения:

∅ 008 - 023	∅ 025 - 045	∅ 050 - 080
⌚ 5.000 - 40.000 об/мин	⌚ 15.000 - 30.000 об/мин	⌚ 15.000 - 20.000 об/мин

При заказе укажите NTI-код инструмента, например:

HF073SFE-014  
HF073SFE-023  
HFLO77SFE-023 и т.д.

обозначения:

∅	- Диаметр рабочей части (ISO)
L	- Длина рабочей части (мм)

1 Количество штук в упаковке

## Superfine Cross Cut • SFE Крестообразная особо мелкая насечка

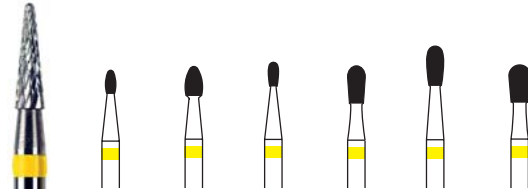

∅	014	023	014	023	023	029
L	3,1	3,9	3,2	5,0	5,3	5,0
HF ...	073SFE-014	073SFE-023	077SFE-014	077SFE-023	LO77SFE-023	077SFE-029

## Superfine Cross Cut • SFE Крестообразная особо мелкая насечка

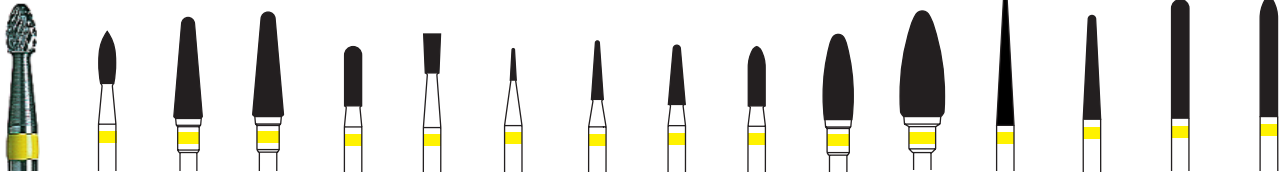

∅	023	040	045	023	023	008	016	023	023	040	060	023	023	023	023
L	7,0	14,1	14,1	8,0	5,3	4,2	8,0	8,0	8,0	11,5	14,2	17,0	14,0	16,0	16,0
HF ...	078SFE-023	079SFE-040	079SFE-045	129SFE-023	137SFE-023	138SFE-008	138SFE-016	138SFE-023	139SFE-023	251SFE-040	L251SFE-060	257SFE-023	261SFE-023	293SFE-023	295SFE-023

## Superfine Plain Cut • SFN Прямая особо мелкая насечка

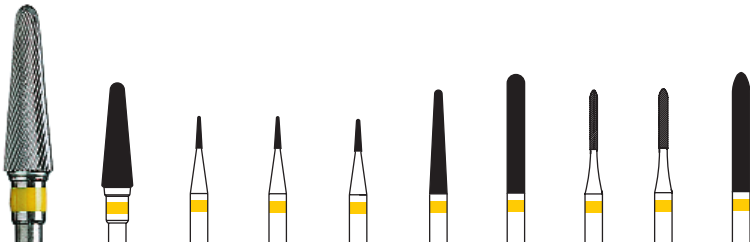

∅	045	008	009	010	023	023	010	012	023
L	14,1	4,2	4,2	4,2	14,0	16,0	8,0	8,0	16,0
HF ...	079SFN-045	138SFN-008	138SFN-009	138SFN-010	261SFN-023	293SFN-023	295SFN-010	295SFN-012	295SFN-023

## Superfine Cross Cut • SFTE Крестообразная особо мелкая насечка, с покрытием TiN

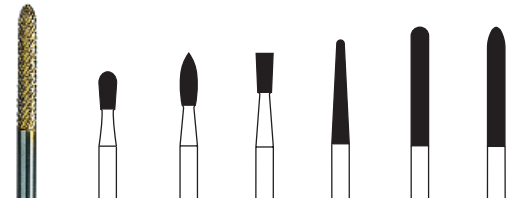

∅	023	023	023	023	023	023
L	5,3	7,0	5,3	14,0	16,0	16,0
HF ...	LO77SFTE-023	078SFTE-023	137SFTE-023	261SFTE-023	293SFTE-023	295SFTE-023

## Fine Cross Cut • FE Крестообразная мелкая насечка

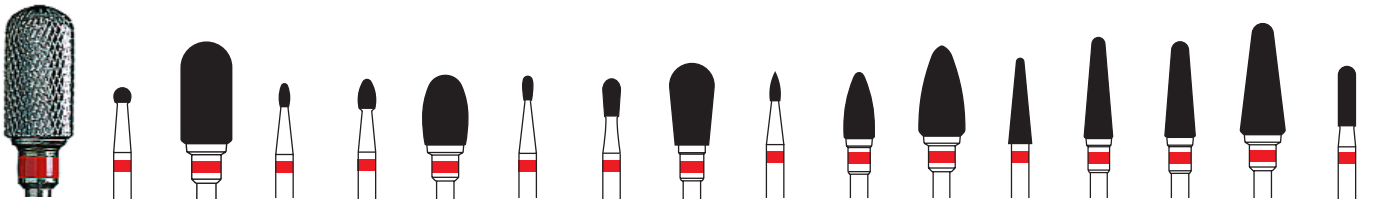

∅	023	060	014	023	060	014	023	060	012	040	060	031	040	045	060	023
L	2,0	12,5	3,1	3,9	9,4	3,2	5,0	11,0	3,5	8,9	12,2	11,5	14,1	12,9	15,0	8,0
HF ...	071FE-023	072FE-060	073FE-014	073FE-023	073FE-060	077FE-014	077FE-023	077FE-060	078FE-012	078FE-040	078FE-060	079FE-031	079FE-040	079FE-045	079FE-060	129FE-023

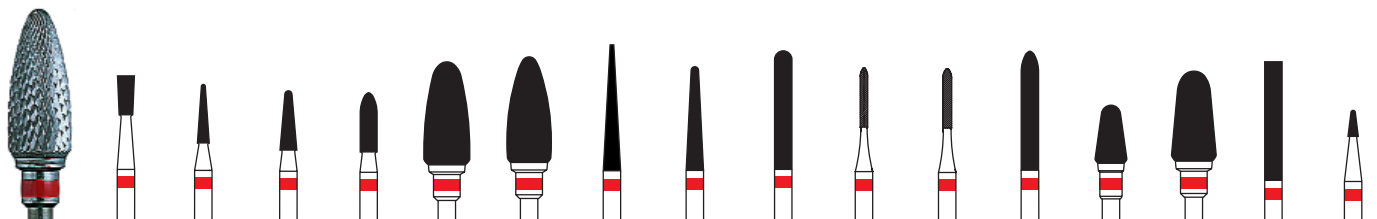

∅	023	016	023	023	060	060	023	023	023	010	012	023	040	060	023	014
L	5,3	8,0	8,0	8,0	13,9	14,2	17,0	14,0	16,0	8,0	8,0	16,0	7,8	12,2	16,0	3,5
HF ...	137FE-023	138FE-016	138FE-023	139FE-023	251FE-060	L251FE-060	257FE-023	261FE-023	293FE-023	295FE-010	295FE-012	295FE-023	351FE-040	351FE-060	364FE-023	390FE-014

## Standard Cross Cut • CE Крестообразная стандартная насечка



ø	010	012	014	016	018	023	025	027	031	035	040	050	060	080	060	014	023	060	
L	0,8	1,0	1,2	1,4	1,6	2,0	2,25	2,4	2,8	3,25	3,4	4,3	5,3	7,0	12,5	3,1	3,9	9,4	
HF ...	071CE-010	071CE-012	071CE-014	071CE-016	071CE-018	071CE-023	071CE-025	071CE-027	071CE-031	071CE-035	071CE-040	071CE-050	071CE-060	071CE-080	072CE-060	073CE-014	073CE-023	073CE-060	

ø	023	023	029	060	060	012	023	040	060	031	040	045	060	023	016	023	008	009	
L	5,0	5,3	5,0	11,0	12,2	3,5	7,0	8,9	12,2	11,5	14,1	12,9	15,0	8,0	3,9	5,3	4,2	4,2	
HF ...	077CE-023	077CE-023	077CE-029	077CE-060	077CE-060	078CE-012	078CE-023	078CE-040	078CE-060	079CE-031	079CE-040	079CE-045	079CE-060	129CE-023v	137CE-016	137CE-023	138CE-008	138CE-009	

ø	010	016	023	023	040	060	060	023	060	023	023	023	060	040	060	023	014	
L	4,2	8,0	8,0	8,0	11,5	13,9	14,2	17,0	13,9	14,0	16,0	16,0	12,5	7,8	12,2	16,0	3,5	
HF ...	138CE-010	138CE-016	138CE-023	139CE-023	251CE-040	251CE-060	251CE-060	257CE-023	257CE-060	261CE-023	293CE-023	295CE-023	296CE-060	351CE-040	351CE-060	364CE-023	390CE-014	

## Standard Plain Cut • CN Простая стандартная насечка



ø	027	031	040	050	060	060	060	060	060	060	031	040	045	060	008	009	010	
L	2,4	2,8	3,4	4,3	5,3	12,5	9,4	11,0	12,2	12,2	11,5	14,1	12,9	15,0	4,2	4,2	4,2	
HF ...	071CN-027	071CN-031	071CN-040	071CN-050	071CN-060	072CN-060	073CN-060	077CN-060	077CN-060	077CN-060	079CN-031	079CN-040	079CN-045	079CN-060	138CN-008	138CN-009	138CN-010	

## Coarse Plain Cut • SCN Простая грубая насечка



ø	040	060	060	060	060	ø	060	045	060	060	060
L	11,5	13,9	14,2	13,9	12,2	L	12,2	12,9	15,0	13,9	12,2
HF ...	251CN-040	251CN-060	251CN-060	257CNR-060	351CN-060	HF ...	078SCN-060	079SCN-045	079SCN-060	251SCN-060	351SCN-060

# Твердосплавные фрезы



















Special acrylic Cutters/Coarse Cross Cut •  
SCE Крестообразная грубая насечка для пластмасс



Coarse Straight Blade Cross Cut •  
QSCN Прямая грубая насечка с поперечной зубчатостью



															
ø	060	060	060	060	045	060	060	060	ø	040	045	023	060	060	070
L	12,5	11,0	12,2	12,2	12,9	15,0	13,9	12,2	L	9,0	14,1	14,0	14,2	12,2	14,2
HF ...	072SCE-	077SCE-	1077SCE-	078SCE-	079SCE-	079SCE-	251SCE-	351SCE-	HF ...	077QSCN-	079QSCN-	261QSCN-	1251QSCN-	351QSCN-	351QSCN-
	060	060	060	060	045	060	060	060		040	045	023	060	060	070

GE Крестообразная агрессивная насечка













XCE Крестообразная особо грубая насечка для пластмасс и гипса



XCN Прямая особо грубая насечка



















									
ø	060	060	ø	060	070	060	ø	070	060
L	13,9	12,2	L	12,5	14,2	13,9	L	14,2	13,9
HF ...	251GE-	351GE-	HF ...	072XCE-	351XCE-	251XCE-	HF ...	351XCN-	251XCN-
	060	060		060	070	060		070	060

DF "Алмазная" насечка для создания слегка шершавых поверхностей



D Призмобразная "алмазная" насечка



















															
ø	045	023	016	023	023	023	023	ø	045	016	023	023	023	023	023
L	14,1	8,0	8,0	8,0	8,0	14,0	16,0	L	14,1	8,0	8,0	8,0	14,0	16,0	16,0
HF ...	079DF-	129DF-	138DF-	138DF-	139DF-	261DF-	295DF-	HF ...	079D-	138D-	138D-	139D-	261D-	293D-	295D-
	045	023	016	023	023	023	023		045	016	023	023	023	023	023

Spiral Fine Cut • QF Спиралевидная мелкая насечка



Оптимальны для косметического контуринга и тонких работ на фиссурах

















															
ø	023	023	040	023	023	023	040	060	023	023	ø	008	009	010	
L	5,0	5,3	13,7	9,0	9,5	10,5	11,5	13,9	10,5	14,0	L	4,2	4,2	4,2	
HF ...	077QF-	1077QF-	079QF-	129QF-	139QF-	199QF-	251QF-	251QF-	257QF-	261QF-	HF ...	138QF-	138QF-	138QF-	
	023	023	040	023	023	023	040	060	023	023		008	009	010	

Spiral Superfine Cut • QSF Спиралевидная особо мелкая насечка



GTi Крестообразная насечка для обработки титана. Специальная геометрия - разнонаправленные лезвия



														
ø	040	023	008	016	023	023	060	014	ø	040	023	016	023	023
L	13,7	8,0	4,2	8,0	8,0	8,0	14,2	3,5	L	13,7	8,0	8,0	8,0	8,0
HF ...	079QSF-	129QSF-	138QSF-	138QSF-	138QSF-	139QSF-	L251QSF-	390QSF-	HF ...	079GTi-	129GTi-	138GTi-	138GTi-	139GTi-
	040	023	008	016	023	023	060	014		040	023	016	023	023

FLE, LE, SCLE Левосторонняя насечка трех видов 

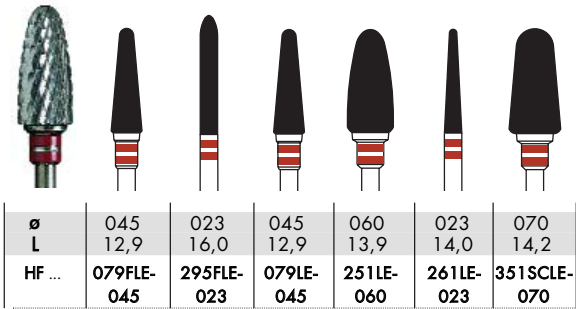

FLE Крестообразная мелкая насечка

LE Крестообразная грубая насечка

SCLE Крестообразная грубая насечка для гипса и пластмасс

Фиссурные боры, твердосплавные и стальные, полученные вакуумной вытяжкой 

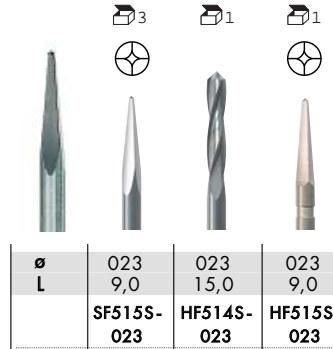

оптимально 5.000 - 10.000 об/мин

Инструмент для придания шероховатостей акриловым зубам и протезам 

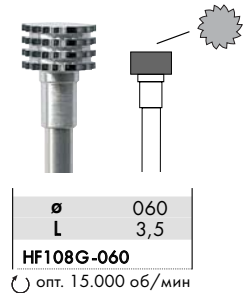

опт. 15.000 об/мин



## NTI Millennium Cutter - фрезы с укрепляющим покрытием

Специальное покрытие фрез **NTI Millennium Cutter** повышает эффективность инструмента.

- Достижение гладкой поверхности благодаря оптимальной износостойкости и эффективному отводу металлической стружки
- Повышенная твердость верхнего слоя (твердость 3600HV, глубина проникновения покрытия 90 мкм).
- Увеличенный в 3-4 раза срок использования инструмента.
- Холодная обработка с незначительным выделением тепла на поверхности материала

Millenium Cutters с низким уровнем вибрации - фрезы **MC...SFE**

- Могут использоваться для обработки всех типов сплавов (кроме титана), керамики, композитных материалов и акрилов.
- Пониженный уровень вибрации.
- Комфортная и бесшумная работа.

Superfine Cross Cut • SFE Крестообразная особо мелкая насечка 

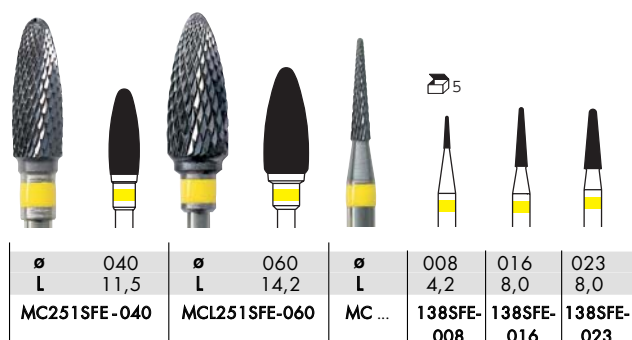
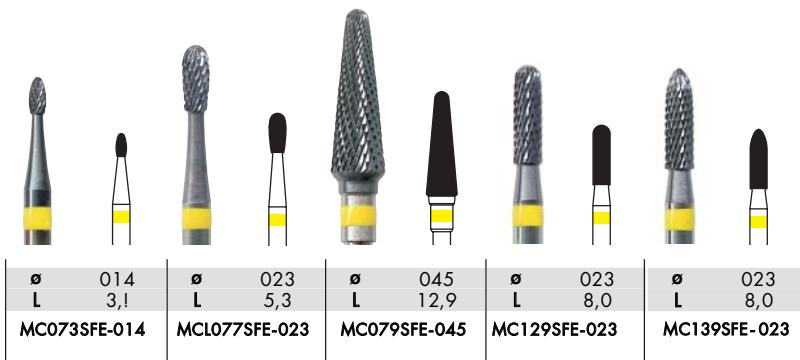



Fine Cross Cut • FE Крестообразная мелкая насечка

∅ 014 L 3,1	∅ 040 L 14,1	∅ 045 L 12,9	∅ 016 L 8,0	∅ 060 L 13,9	∅ 060 L 14,2	∅ 023 L 14,0	∅ 023 L 16,0	∅ 023 L 16,0	
MC073FE-014	MC ...	079FE-040	079FE-045	MC138FE-016	MC251FE-060	MCL251FE-060	MC261FE-023	MC293FE-023	MC295FE-023

Standard Cross Cut • CE Крестообразная стандартная насечка

∅ 014 L 3,1	∅ 023 L 5,3	∅ 060 L 12,2	∅ 040 L 14,1	∅ 045 L 12,9	∅ 060 L 15,0	∅ 010 L 4,2	∅ 016 L 8,90	∅ 023 L 13,9	∅ 060 L 14,2		
MC073CE-014	MCL077CE-023	MC078CE-060	MC ...	079CE-040	079CE-045	079CE-060	MC ...	138CE-010	138CE-016	MC251CE-060	MCL251CE-060

∅ 023 L 17,0	∅ 023 L 14,0	∅ 023 L 16,0	∅ 023 L 16,0	∅ 060 L 12,2
MC257CE-023	MC261CE-023	MC293CE-023	MC295CE-023	MC351CE-060

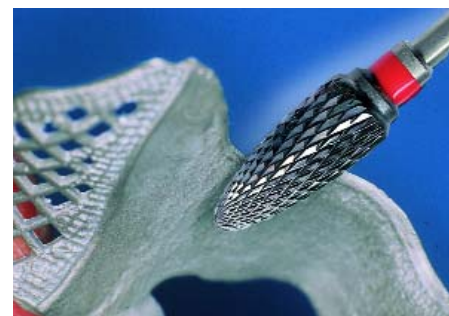

Spiral Fine Cut • QF Спиралевидная мелкая насечка

∅ 040 L 13,7	∅ 010 L 4,2	∅ 060 L 13,9
MC079QF-040	MC138QF-010	MC251QF-060

Coarse Cross Cut • SCE Крестообразная грубая насечка

∅ 045 L 12,9	∅ 060 L 13,9
MC079SCE-045	MC251SCE-060

## Инструменты для фрезерного оборудования $\varnothing$ 2,35 мм/3 мм

**Цилиндрическая фреза для воска, округленные грани**

**HF364WS**   
(137)

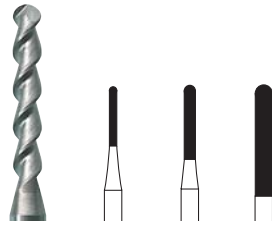

Диаметр $\varnothing$ 1/10 мм	010	015	023
Длина рабочей части L, мм	8,0	10,0	15,0
Хвостовик HP ISO код NTI			
$\varnothing$ 2,35 мм 500 103 137 364... HF364WS-...	010	015	023
$\varnothing$ 3,00 мм 500 123 137 364... HF364WS-123-...	010	015	023

макс. 3.000 об/мин

**Коническая фреза для воска, округленные грани**

**HF356WS**   
(200)

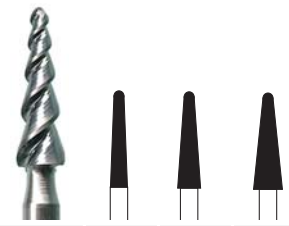

Диаметр $\varnothing$ 1/10 мм	023	031	040
Короткий HP хвостовик Длина рабочей части L, мм	13,0	13,0	13,0
Угол наклона	2°	4°	6°
Хвостовик HP ISO код NTI			
$\varnothing$ 2,35 мм 500 103 200 364 ... HF356WS-...	023	031	040
$\varnothing$ 3,00 мм 500 123 200 364 ... HF356WS-123-...	023	031	040

макс. 3.000 об/мин

**Цилиндрическая фреза, грубая X- насечка, круглая вершина**

**HF364XFR**   
(137)



Диаметр $\varnothing$ 1/10 мм	010	015	023
Длина рабочей части L, мм	8,0	10,0	15,0
Хвостовик HP ISO код NTI			
$\varnothing$ 2,35 мм 500 103 137 220 ... HF364XFR-...	010	015	023
$\varnothing$ 3,00 мм 500 123 137 220 ... HF364XFR-123-...	010	015	023

5.000 - 10.000 об/мин

**Цилиндрическая фреза, X- насечка, круглая вершина**

**HF364XR**   
(137)

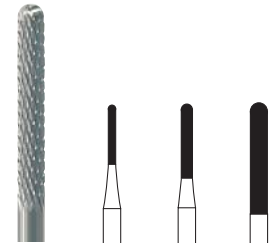

Диаметр $\varnothing$ 1/10 мм	010	015	023
Длина рабочей части L, мм	8,0	10,0	15,0
Хвостовик HP ISO код NTI			
$\varnothing$ 2,35 мм 500 103 137 190 ... HF364XR-...	010	015	023
$\varnothing$ 3,00 мм 500 123 137 190 ... HF364XR-123-...	010	015	023

5.000 - 10.000 об/мин

**Цилиндрическая фреза, простая насечка, круглая вершина, левосторонняя**

**HF364RL**   
(137)



Диаметр $\varnothing$ 1/10 мм	010	015	023
Длина рабочей части L, мм	8,0	10,0	15,0
Хвостовик HP ISO код NTI			
$\varnothing$ 2,35 мм 500 103 137 135 ... HF364RL-...	010	015	023
$\varnothing$ 3,00 мм 500 123 137 135 ... HF364RL-123-...	010	015	023

3.000 - 5.000 об/мин

**Цилиндрическая фреза, простая насечка, круглая вершина, правосторонняя**

**HF364RR**   
(137)



Диаметр $\varnothing$ 1/10 мм	010	015	023
Длина рабочей части L, мм	8,0	10,0	15,0
Хвостовик HP ISO код NTI			
$\varnothing$ 2,35 мм 500 103 137 133 ... HF364RR-...	010	015	023
$\varnothing$ 3,00 мм 500 123 137 133 ... HF364RR-123-...	010	015	023

3.000 - 5.000 об/мин

**Цилиндрическая фреза, простая насечка со шлифом, левосторонняя, круглая вершина**

**HF364RLF**   
(137)



Диаметр $\varnothing$ 1/10 мм	010	015	023
Длина рабочей части L, мм	8,0	10,0	15,0
Хвостовик HP ISO код NTI			
$\varnothing$ 2,35 мм 500 103 137 103 ... HF364RLF-...	010	015	023
$\varnothing$ 3,00 мм 500 123 137 103 ... HF364RLF-123-...	010	015	023

6.000 об/мин

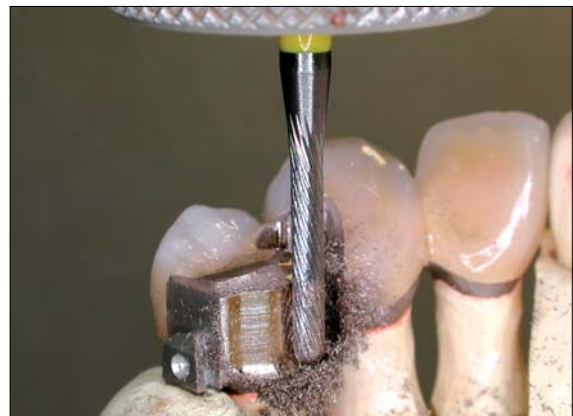

HF364RLF-015

**Цилиндрическая фреза,  
X- насечка,  
плоская вершина**

**HF364XF**  
(116)

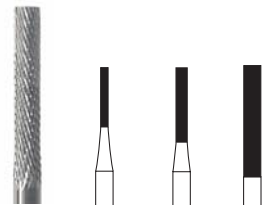

Диаметр $\varnothing$ 1/10 мм	010	015	023
Длина рабочей части L, мм	8,0	10,0	15,0

Хвостовик	HP	ISO	код NTI			
$\varnothing$ 2,35 мм	500	103	116 190 ...	HF364XF-...	010	015 023
$\varnothing$ 3,00 мм	500	123	116 190 ...	HF364XF-123-...	010	015 023

⌚ 5.000 - 10.000 об/мин

**Цилиндрическая фреза,  
простая насечка,  
плоская вершина**

**HF364FL**  
(116)

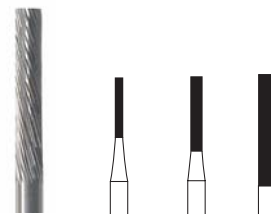

Диаметр $\varnothing$ 1/10 мм	010	015	023
Длина рабочей части L, мм	8,0	10,0	15,0

Хвостовик	HP	ISO	код NTI			
$\varnothing$ 2,35 мм	500	103	116 135 ...	HF364FL-...	010	015 023
$\varnothing$ 3,00 мм	500	123	116 135 ...	HF364FL-123-...	010	015 023

⌚ 3.000 - 5.000 об/мин

**Цилиндрическая фреза,  
левосторонняя,  
простая насечка,  
режущая вершина**

**HF364LST**  
(107)



Диаметр $\varnothing$ 1/10 мм	010	015	023
Длина рабочей части L, мм	8,0	10,0	15,0

Хвостовик	HP	ISO	код NTI			
$\varnothing$ 2,35 мм	500	103	107 135 ...	HF364LST-...	010	015 023
$\varnothing$ 3,00 мм	500	123	107 135 ...	HF364LST-123-...	010	015 023

⌚ 3.000 - 5.000 об/мин

**Цилиндрическая фреза,  
левосторонняя, простая  
насечка со шлифом,  
плоская вершина**

**HF364FLF**  
(116)

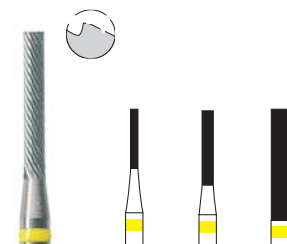

Диаметр $\varnothing$ 1/10 мм	010	015	023
Длина рабочей части L, мм	8,0	10,0	15,0

Хвостовик	HP	ISO	код NTI			
$\varnothing$ 2,35 мм	500	103	116 103 ...	HF364FLF-...	010	015 023
$\varnothing$ 3,00 мм	500	123	116 103 ...	HF364FLF-123-...	010	015 023

⌚ 6.000 об/мин

**Коническая фреза,  
грубая X-насечка,  
круглая вершина**

**HF356XFR**  
(200)



Диаметр $\varnothing$ 1/10 мм	023	031	040
Короткий HP хвостовик	13,0	13,0	13,0
Длина рабочей части L, мм			
Угол наклона	2°	4°	6°

Хвостовик	HP	ISO	код NTI			
$\varnothing$ 2,35 мм	500	103	200 220...	HF356XFR-...	023	031 040
$\varnothing$ 3,00 мм	500	123	200 220...	HF356XFR-123-...	023	031 040

⌚ 5.000 - 10.000 об/мин

**Коническая фреза,  
X-насечка,  
круглая вершина**

**HF356XR**  
(200)

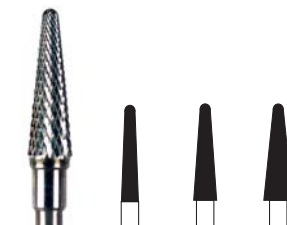

Диаметр $\varnothing$ 1/10 мм	023	031	040
Короткий HP хвостовик	13,0	13,0	13,0
Длина рабочей части L, мм			
Угол наклона	2°	4°	6°

Хвостовик	HP	ISO	код NTI			
$\varnothing$ 2,35 мм	500	103	200 190...	HF356XR-...	023	031 040
$\varnothing$ 3,00 мм	500	123	200 190...	HF356XR-123-...	023	031 040

⌚ 5.000 - 10.000 об/мин

**Коническая фреза,  
простая насечка,  
круглая вершина**

**HF356SR**  
(200)

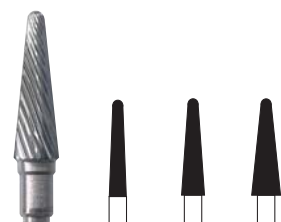

Диаметр $\varnothing$ 1/10 мм	023	031	040
Короткий HP хвостовик	13,0	13,0	13,0
Длина рабочей части L, мм			
Угол наклона	2°	4°	6°

Хвостовик	HP	ISO	код NTI			
$\varnothing$ 2,35 мм	500	103	200 135...	HF356SR-...	023	031 040
$\varnothing$ 3,00 мм	500	123	200 135...	HF356SR-123-...	023	031 040

⌚ 3.000 - 5.000 об/мин

**Коническая фреза, простая  
насечка со шлифом,  
круглая вершина**

**HF356SRF**  
(200)



Диаметр $\varnothing$ 1/10 мм	023	031	040
Короткий HP хвостовик	13,0	13,0	13,0
Длина рабочей части L, мм			
Угол наклона	2°	4°	6°

Хвостовик	HP	ISO	код NTI			
$\varnothing$ 2,35 мм	500	103	200 103...	HF356SRF-...	023	031 040
$\varnothing$ 3,00 мм	500	123	200 103...	HF356SRF-123-...	023	031 040

⌚ 6.000 об/мин



**Коническая фреза,  
X-насечка,  
плоская вершина**

**HF356XF**   
(186)

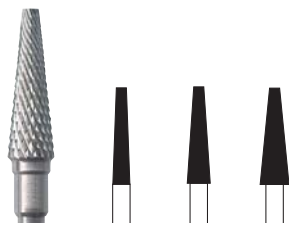

Диаметр $\varnothing$ 1/10 мм	023	031	040
Короткий НР хвостовик	13,0	13,0	13,0
Длина рабочей части L, мм			
Угол наклона	2°	4°	6°

Хвостовик **НР** ISO код **NTI**

$\varnothing$ 2,35 мм	500 103 186 190...	<b>HF356XF-...</b>	<b>023</b>	<b>031</b>	<b>040</b>
$\varnothing$ 3,00 мм	500 123 186 190...	<b>HF356XF-123-...</b>	<b>023</b>	<b>031</b>	<b>040</b>

опт. 5.000 - 10.000 об/мин

**Коническая фреза,  
простая насечка,  
плоская вершина**

**HF356S**   
(186)

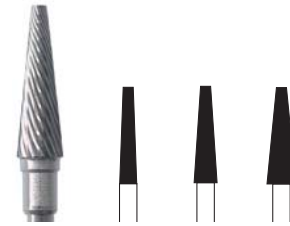

Диаметр $\varnothing$ 1/10 мм	023	031	040
Короткий НР хвостовик	13,0	13,0	13,0
Длина рабочей части L, мм			
Угол наклона	2°	4°	6°

Хвостовик **НР** ISO код **NTI**

$\varnothing$ 2,35 мм	500 103 186 135...	<b>HF356S-...</b>	<b>023</b>	<b>031</b>	<b>040</b>
$\varnothing$ 3,00 мм	500 123 186 135...	<b>HF356S-123-...</b>	<b>023</b>	<b>031</b>	<b>040</b>

3.000 - 5.000 об/мин

**Коническая фреза, простая  
насечка со шлифом,  
плоская вершина**

**HF356SF**   
(186)



Диаметр $\varnothing$ 1/10 мм	023	031	040
Короткий НР хвостовик	13,0	13,0	13,0
Длина рабочей части L, мм			
Угол наклона	2°	4°	6°

Хвостовик **НР** ISO код **NTI**

$\varnothing$ 2,35 мм	500 103 186 103...	<b>HF356SF-...</b>	<b>023</b>	<b>031</b>	<b>040</b>
$\varnothing$ 3,00 мм	500 123 186 103...	<b>HF356SF-123-...</b>	<b>023</b>	<b>031</b>	<b>040</b>

опт. 6.000 об/мин

**Шабёр для воска •  
Wax Trimmer**

**HF266R**   
(439)



Диаметр $\varnothing$ 1/10 мм	023
Длина рабочей части L, мм	17,0

Хвостовик **НР** ISO код **NTI**

$\varnothing$ 2,35 мм	500 103 439 375 ...	<b>HF266R-023</b>
$\varnothing$ 3,00 мм	500 123 439 375 ...	<b>HF266R-123-023</b>

макс. 3.000 об/мин

**Шабёр для воска •  
Wax Trimmer**

**HF354R**   
(440)

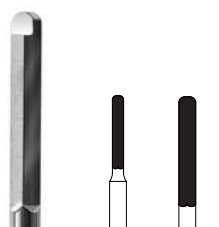

Диаметр $\varnothing$ 1/10 мм	015	023
Длина рабочей части L, мм	10,0	15,0

Хвостовик **НР** ISO код **NTI**

$\varnothing$ 2,35 мм	500 103 440 378 ...	<b>HF354R-...-015</b>	<b>023</b>
$\varnothing$ 3,00 мм	500 123 440 378 ...	<b>HF354R-123-...-015</b>	<b>023</b>

макс. 3.000 об/мин

**Шабёр для воска •  
Wax Trimmer**

**HF354RFT**   
(437)



Диаметр $\varnothing$ 1/10 мм	023
Длина рабочей части L, мм	17,0

Хвостовик **НР** ISO код **NTI**

$\varnothing$ 2,35 мм	500 103 437 377 ...	<b>HF354RFT-023</b>
$\varnothing$ 3,00 мм	500 123 437 377 ...	<b>HF354RFT-123-023</b>

макс. 3.000 об/мин

## Фреза для создания канавок

**HF033XLQ**  
(171)



Диаметр $\varnothing$ 1/10 мм	010
Длина рабочей части L, мм	7,0
Хвостовик HP ISO код NTI	
$\varnothing$ 2,35 мм 500 103 171 007...	<b>HF033XLQ-010</b>
$\omega$ 10.000 об/мин	

## Фреза для создания уступов

**HF294FT**  
(205)

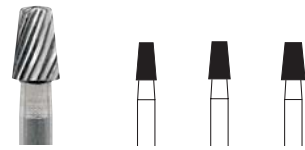

Диаметр $\varnothing$ 1/10 мм	027	029	032
Короткий HP хвостовик Длина рабочей части L, мм	5,0	5,0	5,0
Угол наклона	6°	6°	6°
Хвостовик HP ISO код NTI			
$\varnothing$ 2,35 мм 500 103 205 175 ..	<b>HF294FT-...</b>	<b>027</b>	<b>029</b>
$\varnothing$ 3,00 мм 500 123 205 175 ..	<b>HF294FT-123-...</b>	<b>027</b>	<b>029</b>
$\omega$ 5.000 об/мин			

## Фреза для создания пазов

**HF021FT**  
(538)

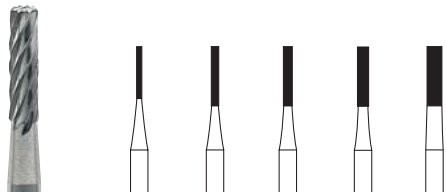

Диаметр $\varnothing$ 1/10 мм	007	010	012	015	020
Длина рабочей части L, мм	7,0	8,0	8,0	8,0	8,0
Хвостовик HP ISO код NTI					
$\varnothing$ 2,35 мм 500 103 538 175...	<b>HF021FT-...</b>	<b>007</b>	<b>010</b>	<b>012</b>	<b>015</b>
$\varnothing$ 3,00 мм 500 123 538 175...	<b>HF021FT-123-...</b>	<b>007</b>	<b>010</b>	<b>012</b>	<b>015</b>
$\omega$ 3.000 - 5.000 об/мин					



## Спиральное сверло

**HF206 FT**  
(423)

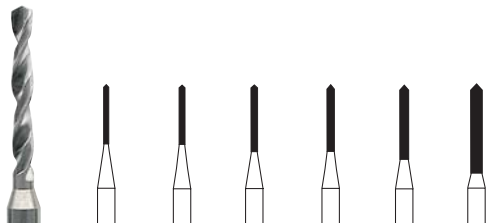

Диаметр $\varnothing$ 1/10 мм	007	008	009	010	012	015
Длина рабочей части L, мм	8,0	8,0	9,0	9,0	10,0	12,0
Хвостовик HP ISO код NTI						
$\varnothing$ 2,35 мм 500 103 423 364 ...	<b>HF206FT-...</b>	<b>007</b>	<b>008</b>	<b>009</b>	<b>010</b>	<b>012</b>
$\varnothing$ 3,00 мм 500 123 423 364 ...	<b>HF206FT-123-...</b>	<b>007</b>	<b>008</b>	<b>009</b>	<b>010</b>	<b>012</b>
$\omega$ 5.000 - 10.000 об/мин						



## Шабер параллельный, круглый

**HF210FT**  
(107)



Диаметр $\varnothing$ 1/10 мм	007	010	012
Длина рабочей части L, мм	7,5	9,0	12,0
Хвостовик HP ISO код NTI			
$\varnothing$ 2,35 мм 500 103 107 382...	<b>HF210FT-...</b>	<b>007</b>	<b>010</b>
$\varnothing$ 3,00 мм 500 123 107 382...	<b>HF210FT-123-...</b>	<b>007</b>	<b>010</b>
$\omega$ 3.000 - 5.000 об/мин			

## Кернбор

**HF370 FT**  
(153)

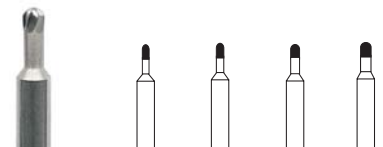

Диаметр $\varnothing$ 1/10 мм	009	010	012	014
Длина рабочей части L, мм	-	-	-	-
Хвостовик HP ISO код NTI				
$\varnothing$ 2,35 мм 500 103 153 001...	<b>HF370FT-...</b>	<b>009</b>	<b>010</b>	<b>012</b>
$\varnothing$ 3,00 мм 500 123 153 001...	<b>HF370FT-123-...</b>	<b>009</b>	<b>010</b>	<b>012</b>
$\omega$ 5.000 об/мин				

Инструменты для фрезерования и сверления теперь доступны и с покрытием **Millennium**

Применение:  
параллельное фрезерование,  
фрезерование под углом 2°

покрытие  
**Millennium**



Преимущества:

Покрытие удваивает стойкость к истиранию, что приводит к увеличению срока службы и значительной экономии средств.

Покрытие предупреждает вибрацию и заклинивание, возможные при использовании новой фрезы.

**XFR**-лезвия обладают особой жесткостью для грубого фрезерования любых неблагородных металлов, титана.

**XR**-лезвия создают гладкую поверхность облегчающую последующее полирование.

**Коническая фреза, X- насечка, круглая вершина**

**MC356XR**  
(200)



Диаметр $\varnothing$ 1/10 мм	023
Короткий прямой HP хвостовик	13,0
Длина рабочей части L, мм	2°
Угол наклона	

Хвостовик HP	ISO	код NTI
$\varnothing$ 2,35 мм; 506	103 200 190...	<b>MC356XR-023</b>
$\varnothing$ 3,00 мм; 506	123 200 190...	<b>MC356XR-123-023</b>
⌚ 5.000 - 10.000 об/мин		

**Коническая фреза, грубая X- насечка, круглая вершина**

**MC356XFR**  
(200)



Диаметр $\varnothing$ 1/10 мм	023
Короткий прямой HP хвостовик	13,0
Длина рабочей части L, мм	2°
Угол наклона	

Хвостовик HP	ISO	код NTI
$\varnothing$ 2,35 мм; 506	103 200 220...	<b>MC356XFR-023</b>
$\varnothing$ 3,00 мм; 506	123 200 220...	<b>MC356XFR-123-023</b>
⌚ 5.000 - 10.000 об/мин		

MC364XFR-015

MC364XFR-023



**Цилиндрическая фреза, X- насечка, круглая вершина**

**MC364XR**  
(137)

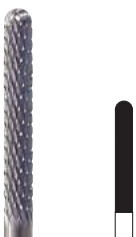

Диаметр $\varnothing$ 1/10 мм	023
Длина рабочей части L, мм	15,0

Хвостовик HP	ISO	код NTI
$\varnothing$ 2,35 мм; 506	103 137 190...	<b>MC364XR-023</b>
$\varnothing$ 3,00 мм; 506	123 137 190...	<b>MC364XR-123-023</b>
⌚ 5.000 - 10.000 об/мин		

**Цилиндрическая фреза, грубая X- насечка, круглая вершина**

**MC364XFR**  
(137)

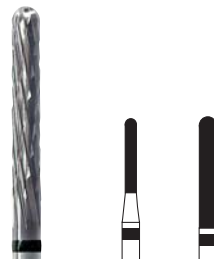

Диаметр $\varnothing$ 1/10 мм	015	023
Длина рабочей части L, мм	10,0	15,0

Хвостовик HP	ISO	код NTI
$\varnothing$ 2,35 мм; 506	103 137 220...	<b>MC364XFR-...</b> 015 023
$\varnothing$ 3,00 мм; 506	123 137 220...	<b>MC364XFR-123-...</b> 015 023
⌚ 5.000 - 10.000 об/мин		